

ALU-RACK BMW R 1200 GS Adventure '08 –
ALU-RACK BMW R 1200 GS Adventure '08 –

Montagehinweise

Alle vom Motorrad gelösten Schrauben sind gemäß Herstellerangaben wieder zu montieren, oder mit von SW-MOTECH gelieferten Schrauben zu ersetzen. Falls nicht anderweitig definiert, diese Schrauben nach Tabelle anziehen:

M6	9,6 Nm
-----------	---------------

Gegebenenfalls Schrauben mit flüssiger Schraubensicherung einkleben.

Prüfen Sie nach 50 km alle Verbindungen auf festen Sitz.

**Max. Zuladung 7,5 Kg inklusive Koffer und Adapter.
Ist das Zuladungsgewicht des Fahrzeuges durch den Hersteller limitiert, gelten diese Grenzwerte.**

Mounting Instruction

SW-MOTECH products should be installed by a qualified, experienced motorcycle technician. If you are unsure of your ability to properly install a product, please have the product installed by your local motorcycle dealer. SW-MOTECH takes no responsibility for damages caused by improper installation.

All screws, bolts and nuts, including all replacement hardware provided by SW-MOTECH, should be tightened to the torque specified in the OEM maintenance manual for your motorcycle. If no torque specifications are provided in the OEM maintenance manual, the following torques may be used:

M6	9,6 Nm
-----------	---------------

All screws, bolts and nuts should be checked after driving the first 50 km to ensure that all are tightened to the proper torque.

Medium strength liquid thread-locker (i.e., "Locktite") should be used to secure all screws, bolts and nuts.

Max. Load On Rear Carrier: 7,5 Kg (16,5 lbs) inclusive case and adapter or the motorcycle manufacturer's weight limit, whichever is less.

SW-MOTECH GmbH & Co. KG
Ernteweg 8/10
35282 Rauschenberg
Germany

Tel. +49 (0) 64 25/8 16 8-00
Fax +49 (0) 64 25/8 16 8-10

info@sw-motech.com
www.sw-motech.com

1 ALU-RACK
ALU-RACK



silber/silver
GPT.07.337.001 **07**
Anzahl/ Pcs. 1

4 Hintere
Befestigungsbrücke
Rear Mounting Barcket



silber/silver
GPT.07.685.002 **04**
Anzahl/ Pcs. 1

2 Senkkopfschraube
Counter Sunk Screw



silber/silver
M6 x 20 DIN 7991
Anzahl/ Pcs. 4

5 Vordere
Befestigungsbrücke
Rear Mounting Barcket



silber/silver
GPT.07.685.003 **03**
Anzahl/ Pcs. 1

3 Mutter mit Bund,
selbstsichernd
Lock Nut with Flange



silber/silver
M6 DIN 6927
Anzahl/ Pcs. 8

6 Linsenkopfschraube
Lenshead Screw



silber/silver
M6 x 16 ISO 7380
Anzahl/ Pcs. 4

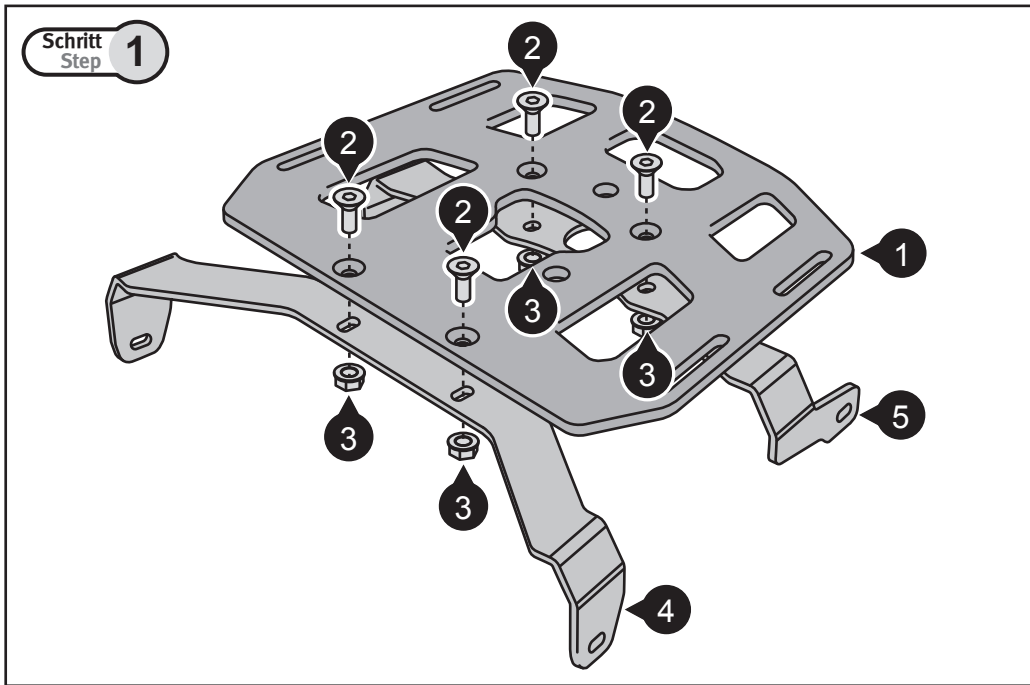

← Verschrauben Sie das ALU-RACK (1) mit den beiden Befestigungsbrücken (4) und (5) wie gezeigt. Benutzen Sie dazu die Schrauben (2) und Muttern (3). Achten Sie darauf, die Schrauben noch nicht anzuziehen.

Achtung: Falls die Montage einer Adapterplatte vorgesehen ist, MÜSSEN die Haltenocken am ALU-RACK vor dessen Anbau am Motorrad verschraubt werden.

Attach the ALU-RACK (1) with screws (2) and nuts (3) to both mounting brackets (4) and (5) as shown. Do not fully tighten the screws.

Attention: Cam-locks from adapter kit **MUST** be installed before attaching the ALU-RACK to the bike.

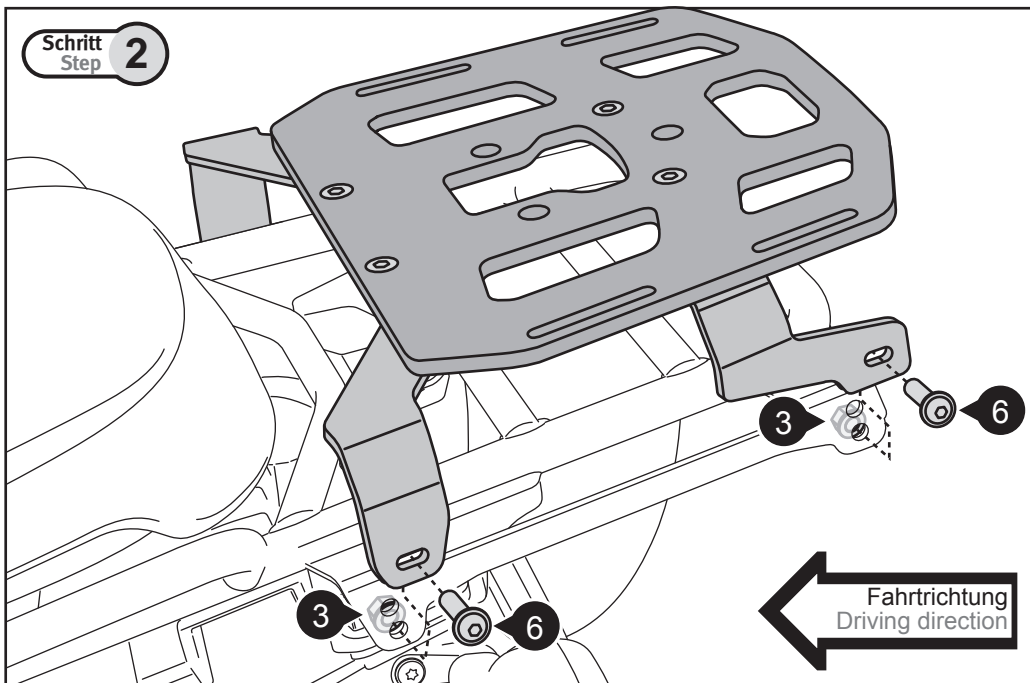

← Verschrauben Sie die beiden Befestigungsbrücken (4) und (5) am originalen Rohrrahmenträger wie gezeigt (Montage erfolgt seitensynchron). Benutzen Sie dazu die Schrauben (6) und Muttern (3). Justieren Sie das ALU-RACK und ziehen Sie alle Schrauben an.

Attach the both mounting brackets (4) and (5) with screws (6) and nuts (3) at the original tube carrier as shown (same process for both sides). Make sure the ALU-RACK fits symmetrically. Then tighten all screws.