

NSW.00.004.10200/B  
NSW.00.004.10200/S  
Revision: 00

## HAWK Offroadscheinwerfer-Kit HAWK Off-Road Light Kit

### Montagehinweise

Alle vom Motorrad gelösten Schrauben sind gemäß Herstellerangaben wieder zu montieren, oder mit von SW-MOTECH gelieferten Schrauben zu ersetzen. Falls nicht anderweitig definiert, diese Schrauben nach Tabelle anziehen.

**M8 15 Nm**

Gegebenenfalls Schrauben mit flüssiger Schraubensicherung einkleben.

Prüfen Sie nach 50 km alle Verbindungen auf festen Sitz.

**Technische Änderungen vorbehalten.  
Irrtümer ausgenommen.**

SW-MOTECH  
GmbH & Co. KG  
Ernteweg 8/10  
35282 Rauschenberg  
Germany

Tel. +49 (0) 64 25/  
8 16 8-00  
Fax +49 (0) 64 25/  
8 16 8-10

info@sw-motech.com  
www.sw-motech.com

### Mounting Instructions

All screws, bolts and nuts, including all replacement hardware provided by SW-MOTECH, should be tightened to the torque specified in the OEM maintenance manual for your motorcycle. If no torque specifications are provided in the OEM maintenance manual, the following torques may be used:

**M8 15 Nm**

All screws, bolts and nuts should be checked after driving the first 50 km to ensure that all are tightened to the proper torque.

Medium strength liquid thread-locker (i.e., "Locktite") should be used to secure all screws, bolts and nuts.

**Subject to change. Not responsible for typos.**

**ACHTUNG: Die Montage dieses Produktes kann kompliziert sein und erfordert ein gutes technisches Verständnis. Wenn Sie unsicher sind, lassen Sie Montage und Wartung durch eine Fachwerkstatt durchführen. SW-MOTECH übernimmt keine Haftung für Schäden, die durch eine unsachgemäße Montage verursacht wurden.**

- Achten Sie auf eine korrekte Kabelisolierung. Sollte eine Beschädigung vorliegen, tauschen Sie diese Komponente umgehend aus.

- Achten Sie bei der Verlegung des Kabels darauf, dass der volle Lenkeinschlag ohne Behinderung möglich ist. Stellen Sie sicher, dass das Kabel keinen Kontakt zu heißen oder beweglichen Komponenten des Motors hat.

**Achtung:** Bei gleichzeitiger Nutzung der Scheinwerfer und mehreren Verbrauchern kann sich die Batterie schnell entleeren (auch beim Fahren).

- Sichern und isolieren Sie alle Steckverbindungen zusätzlich mit einem Schrumpfschlauch (8).

**ATTENTION: The assembly of this product can be complicated and requires a good technical understanding. If you are not sure of how to do this, have a specialty garage perform the mounting and service. SW-MOTECH accepts no liability for damages caused by improper installation.**

- Make sure the electric cable is not damaged. If the cable is damaged, replace the component.

- Be careful when routing the cable. Make sure full movement of the handlebars is possible. The cable must not contact any hot or moving parts of the motorcycle.

**Attention:** Be careful when using multiple electrical accessories with your motorcycle at the same time. If there are too many loads on the battery it is possible to drain the battery even while driving.

- Secure and isolate all connections with a shrink hose (8).

**ACHTUNG / ATTENTION**

1 HAWK  
Offroadscheinwerfer  
HAWK Off-Road Light



schwarz/silber  
NSW.00.004.502 **04**  
Anzahl/ Pcs. 2

2 Linsenkopfschraube  
Lenshead Screw



schwarz/black  
M8 x 16 ISO 7380  
Anzahl/ Pcs. 2

3 Kabelbaum  
Harness



NSW.00.004.007  
Anzahl/ Pcs. 1

4 Federring  
Spring Washer



schwarz/black  
FDR.00.o8.o2.127  
Anzahl/ Pcs. 2

5 Cockpit-Schalter  
Cockpit Switch



NSW.00.004.009  
Anzahl/ Pcs. 1

6 Abzweigverbinder  
Cable Connector



Anzahl/ Pcs. 1

7 Kabelbinder  
Cable Tie



160 mm  
Anzahl/ Pcs. 5

8 Schrumpfschlauch  
Shrink Hose



90 mm  
Anzahl/ Pcs. 3

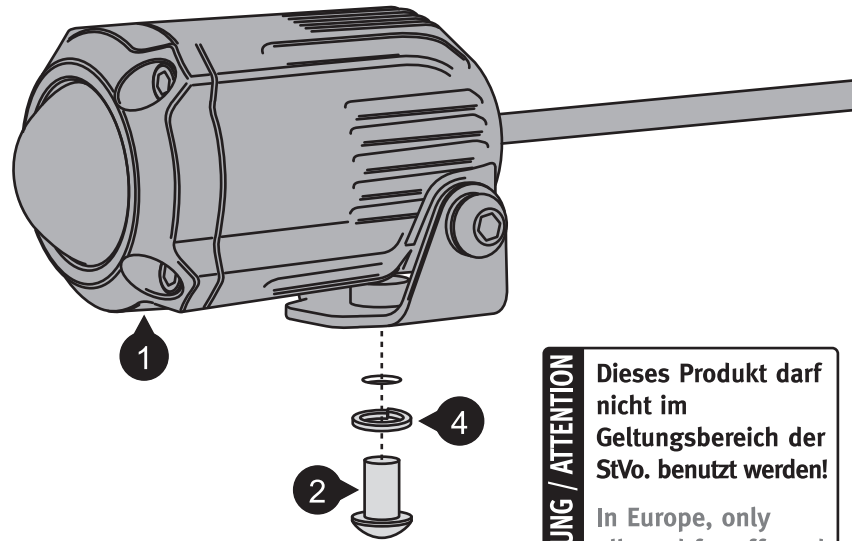

**ACHTUNG / ATTENTION** Dieses Produkt darf nicht im Geltungsbereich der StVo. benutzt werden!  
In Europe, only allowed for off-road use.

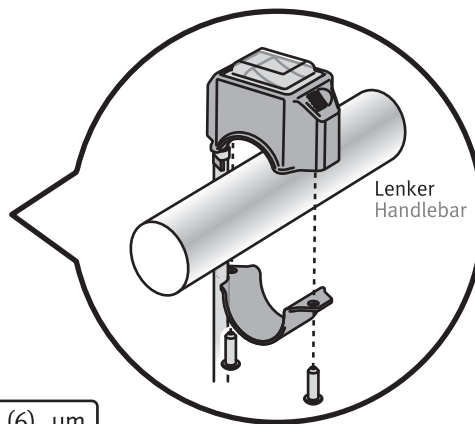
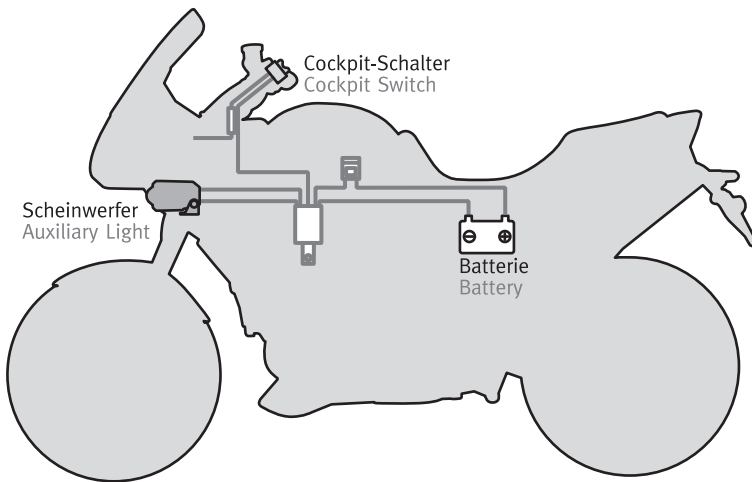
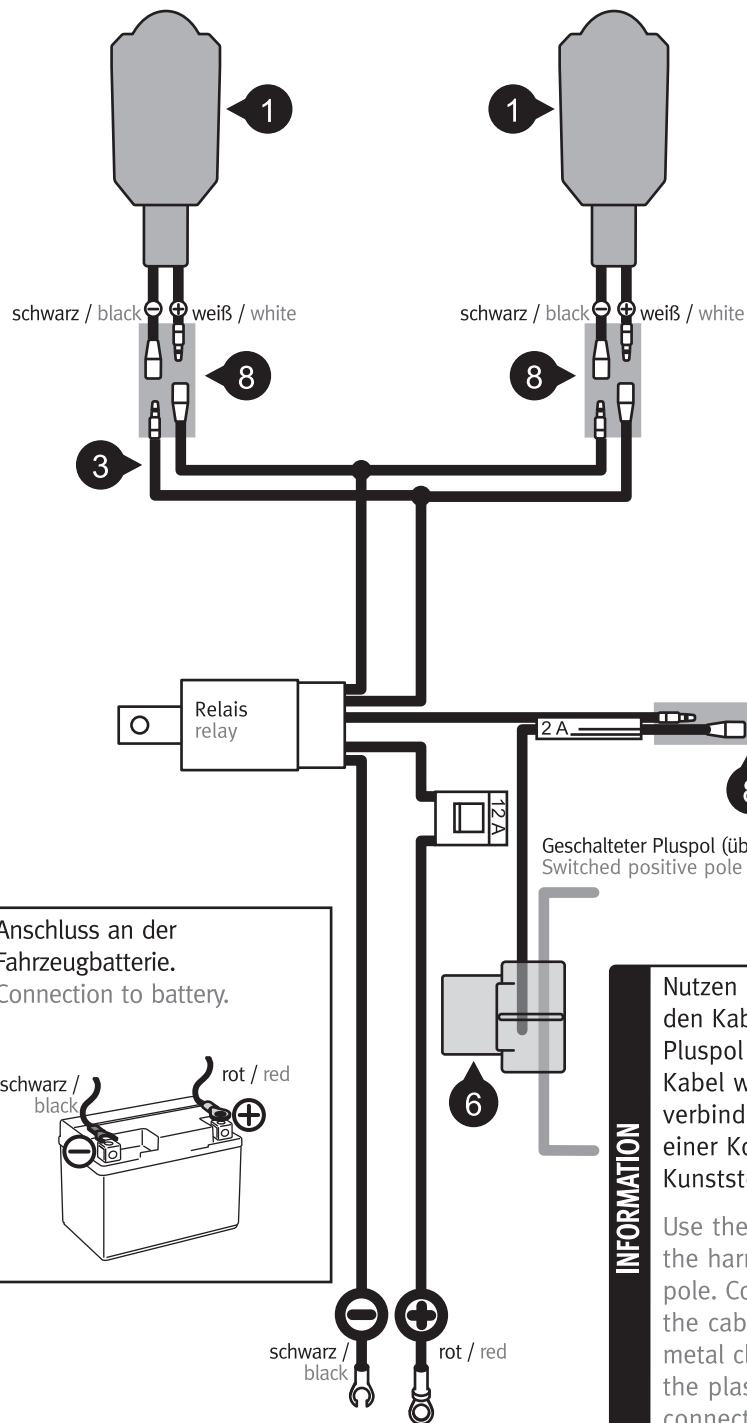

**INFORMATION**

Nutzen Sie den Abzweigverbinder (6), um den Kabelbaum (3) mit dem geschalteten Pluspol zu verbinden. Dazu einfach beide Kabel wie gezeigt durch den Abzweigverbinder (6) führen, den Metall-Clip mit einer Kombizange eindrücken und den Kunststoffbügel schließen.

Use the cable connector (6) to connect the harness (3) to the switched positive pole. Connect both cables as shown with the cable connector (6). First push the metal clip inwards with pliers, then snap the plastic cover closed to secure the connection.

Bitte befolgen Sie beim Wechseln eines defekten Leuchtmediums die folgenden Schritte:

**Nehmen Sie den HAWK-Scheinwerfer vom Stromnetz!**

- 1.- Lösen Sie die vier Schrauben des Scheinwerfergehäuses und öffnen Sie dieses.
- 2.- Lösen Sie die beiden Schrauben der Reflektoreinheit.
- 3.- Drücken Sie vorsichtig die Reflektoreinheit am hinteren Kabel aus dem Scheinwerfergehäuse. Achten Sie dabei darauf, die Gummifülle des Gehäuses nicht zu beschädigen.
- 4.- Lösen Sie die Steck- und Schraubverbindungen des Leuchtmediums und entfernen Sie dieses.
- 5.- Montieren Sie das neue Leuchtmedium mit der Reflektoreinheit. Anschließend können alle Komponenten wieder zusammengebaut werden. Achten Sie unbedingt darauf, dass weder Kabel noch Stecker mit der Reflektoreinheit in Kontakt kommen, da diese während des Gebrauchs heiß wird. Ziehen Sie das hintere Kabel vorsichtig zurück, um den Kontakt mit der heißen Reflektoreinheit zu vermeiden.

**ACHTUNG / ATTENTION**

Pay attention to the following steps if you want to change the bulb:

**Disconnect the HAWK-light from the power supply system!**

- 1.- Remove the four screws of the housing and remove the lens.
- 2.- Loosen both screws of the reflector.
- 3.- Carefully push the bulb and reflector out of the housing by pushing the cable through from the rear. Be carefully not to damage the rubber element.
- 4.- Loosen the plug- and screw connection of the bulb and remove it.
- 5.- Attach the new bulb. Finally reassemble all components. Make sure, that no cables or connectors come in contact with the reflector, because of radiated heat while in use. Pull back the rear cable gently, to avoid any contact.

NSW.00.004.10200/B  
NSW.00.004.10200/S